



# Bambus terrassenbretter

---

"Der Ersatz für tropisches Hartholz,  
der ohne die Verwendung eines  
Baumes auskommt"



# StrongBoo

## terrassenbretter

### **Bambus**

ist offiziell eine Grasart und daher ein völlig natürliches und nachhaltiges Produkt. Wenn Bambus zwischen 3 und 5 Jahren alt ist, hat er eine Länge von etwa 30 Metern erreicht und kann gefällt werden. Dies steht im Gegensatz zu tropischem Hartholz, bei dem der Wachstumsprozess etwa 50 Jahre dauert.

Während des Wachstumsprozesses wird eine große Menge CO<sub>2</sub> in Sauerstoff umgewandelt, wodurch das Endprodukt CO<sub>2</sub>-neutral ist. Nach der Ernte verbleiben die Wurzeln im Boden, um neues Wachstum zu erzeugen. Der Boden und die Umwelt werden also nicht geschädigt, was sich positiv auf die lokale Artenvielfalt auswirkt. Die Bodenerosion wird dadurch minimiert. Laubholz hingegen wird mit schweren Maschinen gefällt und wächst danach nicht wieder nach. Die Abholzung der Wälder ist bekanntlich ein großes globales Problem.

Ein großer Vorteil von Bambusbretter, abgesehen davon, dass sie ein sehr "grünes" Produkt sind, ist die minimale Wirkung des Produkts. Es schrumpft und verzieht sich kaum, was bei Hartholzarten als sehr unangenehm empfunden wird. Bambus ist um ein Vielfaches härter als z. B. Eiche.

**Strongboo terrassenbretter** sind daher sehr attraktiv und werden einfach und schnell ab Lager geliefert.

*Erhältlich in den Farben:*

- mittel braun
- extrem dunkelbraun/schwarz

*Länge:*

- 1860x138x20mm

Andere Größen und Dicken auf Anfrage erhältlich

Die Terrassendielen können mit separat erhältlichen Edelstahlklammern unsichtbar befestigt werden.

Schließlich erhalten Sie mit Bambus-Terrassendielen nicht nur ein nachhaltiges Produkt, sondern auch ein Produkt mit einer natürlichen Holzoptik, ohne die Nachteile von tropischem Hartholz.





# Wichtige Informationen über **StrongBoo** terrassenbretter

---

Die StrongBoo-Bambusdielen sind ein Naturprodukt, das innerhalb einer Bambusart in Farbe und Struktur variieren kann. Im Laufe der Zeit können die Terrassendielen durch Witterungseinflüsse, Wasser, Sonnenlicht, Schmutz und andere äußere Einflüsse abgenutzt aussehen.

Nach der Verlegung kann es zu einer Verformung und/oder Durchbiegung der Dielen kommen. Dies ist bei den meisten Holzarten ganz normal und wird bei diesem Produkt durch die Wärmebehandlung minimiert.

Risse und Absplitterungen in der Oberfläche können aufgrund der unterschiedlichen Trocknung der Oberfläche und der Stirnkanten auftreten. Außerdem wird die Oberfläche etwas rauher werden.

Wir empfehlen, StrongBoo-Bambusdielen sofort nach der Verlegung mit einem Öl auf Wasserbasis zu behandeln.

Bei geriffelten Dielen ist die Verformung durch die Bewitterung weniger sichtbar als bei glatten Seitendielen. Eine Verformung der Dielenoberfläche gilt nicht als Materialfehler. Rauheit und Absplitterungen der Terrassendielen können durch ordnungsgemäße Reinigung und Pflege der Dielen verringert werden. Dies ist mit einem Siliziumkarbidbesen oder einer Maschine mit Siliziumkarbidplatte möglich.



# Die installation

## *Wichtige Informationen für die Installation*

- Die Platten sollten an einem trockenen Ort gelagert werden, um Sonnenlicht und Regen zu vermeiden..
- Um sicherzustellen, dass sich kein Wasser ansammelt, ist eine wasserdurchlässige Bodenstruktur wichtig. Zum Beispiel durch die Verwendung von Sand und Kies als Bodenschichten.
- Um sicherzustellen, dass die unteren Balken den Boden nicht berühren, sollten stabile Zementblöcke oder höhenverstellbare Pfosten/Füße unter ihnen angebracht werden. Die unteren Balken sollten eine Mindestgröße von 40x50 haben und aus Bambus, recyceltem Kunststoff oder Hartholz bestehen. Die Verbindung der unteren Balken kann mit Schrauben und Klebstoff für den Außenbereich mit einem Abstand von etwa 5-8 mm erfolgen.
- Um Unkrautwuchs zu vermeiden, ist es wichtig, Wurzeltücher zu installieren.
- Die Terrassendielen brauchen ein leichtes Gefälle von 1 - 2 %, damit das Wasser von den Dielen ablaufen kann. Es ist auch möglich, dies nicht zu tun, aber dann bleibt das Wasser länger auf der Oberfläche, was möglicherweise zu mehr Oberflächenrissen führt. Ohne Gefälle ist ein höherer Pflege-/Reinigungsaufwand erforderlich.
- Es ist wichtig, dass die Terrassendielen auf allen Seiten Platz zum Trocknen haben. Stellen Sie daher sicher, dass mindestens 2 mm Platz für die Belüftung vorhanden ist.
- Der Abstand zwischen dem Untergrund und den Terrassendielen sollte zwischen 80 mm und 150 mm betragen. Bei einem Unterboden, der nicht schnell trocknen kann, sollte der Abstand zwischen dem Unterboden und den Bambusdielen mindestens 100 mm betragen
- Bei einer Einzelbalkenkonstruktion sollte dieser mit der Unterkonstruktion darunter befestigt werden. Sollte dies nicht möglich sein, verwenden Sie eine Rhombuskonstruktion.
- Die unteren Balken sollten einen maximalen Abstand von 375-400 mm zwischen den Mittelpunkten haben. Dies bedeutet 5 Unterbalken pro Bambusdielen. Die Enden der Bambus-Terrassendielen sollten immer mit einem Abstand von 2-5 mm an den Balken montiert werden..
- Wenn Sie sich für eine zufällige Verbindung entscheiden, sollten die Balken einen Abstand von 275-300 mm haben.



# Montage mit Edelstahl-/Ox-Clips und Schraube

## *Montage mit Edelstahl-/Ox-Clips und Schraube*

- Montieren Sie Zementblöcke oder -fliesen oder höhenverstellbare Beine/Pfähle.
- Befestigen Sie auf den Zementblöcken oder Fliesen eine geeignete, stabile und unbewegliche Unterkonstruktion aus Bambus, recyceltem Kunststoff oder Hartholz.
- Entscheiden Sie, welche Seite des Brettes als Oberseite dienen soll: die gerippte oder die glatte Seite..
- Setzen Sie den Clip in die Nut der Bambusdielen.
- Bohren Sie ein Loch für die Schraube 20 mm von der Seite und drehen Sie die Schraube  $\frac{3}{4}$  in die Klammer und den Balken, ohne sie ganz anzuziehen.
- Legen Sie die nächste Terrassendiele ein.
- Drehen Sie die Schraube vollständig in die Klammer und den unteren Balken ein. Die Schrauben sollten immer rechtwinklig zum Balken eingedreht werden.
- Verwenden Sie nur die mitgelieferten Edelstahlklammern und -schrauben, um optimale Ergebnisse zu erzielen.
- StrongBoo empfiehlt, die Dielen unmittelbar nach der Verlegung mit einem hochwertigen Öl auf Wasserbasis zu behandeln.

## *Montage mit Schrauben aus rostfreiem Stahl*

- Montieren Sie einen Zementblock oder eine Fliese oder höhenverstellbare Beine/Stangen.
- Befestigen Sie auf den Zementblöcken oder Fliesen eine geeignete, stabile und unbewegliche Unterkonstruktion aus Bambus, recyceltem Kunststoff oder Hartholz.
- Entscheiden Sie, welche Seite des Brettes als Oberseite dienen soll: die gerippte oder die glatte Seite.
- Bohren Sie ein Loch für die Schraube 20 mm von der linken und rechten Seite.
- Verwenden Sie für die Befestigung der StrongBoo-Bambusdielen Schrauben aus rostfreiem Stahl.

*Die StrongBoo Verlegeanleitung beschreibt die Standardverlegung, aber für besondere Umstände sollte StrongBoo kontaktiert werden. Unter den besonderen Umständen kann diese Montageanleitung nicht als verbindlich angesehen werden.*



# Musterzeichnungen von Unterkonstruktion und Montage

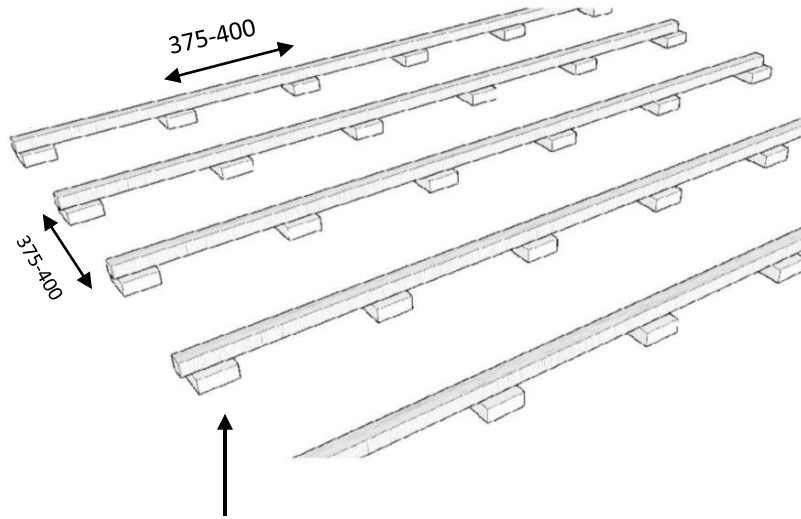

Zementfliesen unter den Balken.

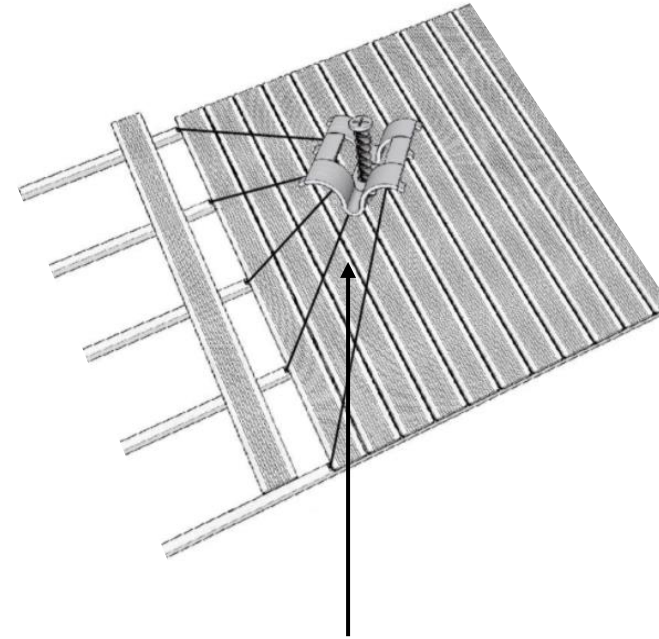

Die speziellen Befestigungsklammern aus Edelstahl sind ab Lager lieferbar und ermöglichen eine nahezu unsichtbare Befestigung an der Unterkonstruktion.

Befestigungsdetail mit Clipverschluss

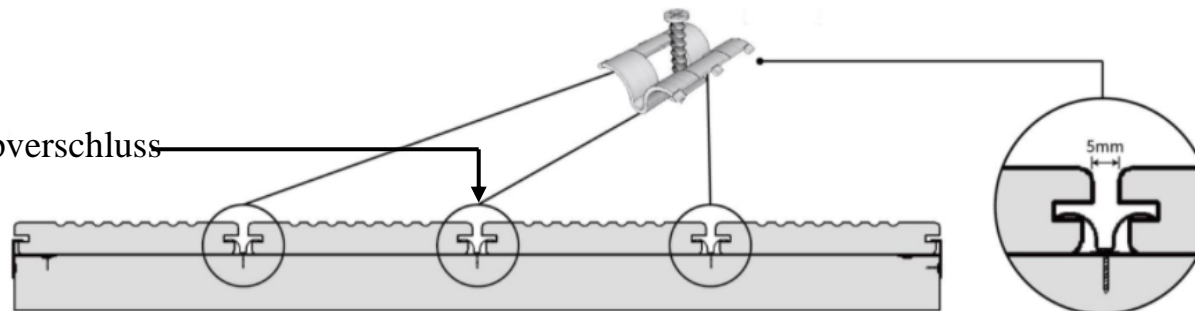

Braune Bambus-Terrassendielen



Nach der  
Installation

Nach 6 Monaten

Nach der Reinigung

Nach der Wartung

# Wartung und Reinigung

Extrem donkerbruin/zwarte bamboe terrasplanken



Nach der  
Installation

Nach 6 Monaten

Nach der Reinigung

Nach der Wartung

StrongBoo-Bambusdielen sind beidseitig vorgeölt.

Die erste Pflege sollte unmittelbar nach der Verlegung erfolgen. Danach empfehlen wir, die Bambus-Terrassendielen einmal alle sechs Monate mit einem hochwertigen Öl zu reinigen. Dieses Öl ist bei uns als Zubehör erhältlich. Je nach Nutzungssituation kann es erforderlich sein, Ihre Bambusdielen mehrmals im Jahr zu reinigen und zu pflegen.

## **Reinigung**

1. Reinigen Sie Ihre StrongBoo-Bambusdielen mit Terrassenreiniger, Wasser und einem Besen. Verwenden Sie einen Spezialreiniger, um Schmutz zu entfernen, und reinigen Sie dann mit einer Bürste. Ein Hochdruckreiniger ist nicht erlaubt.

2. Schrubben Sie die Terrassendielen der Länge nach, bis sie vollständig sauber sind.

3. Spülen Sie die Terrassendielen gut mit klarem Wasser ab, entfernen Sie alle Reinigungsrückstände und lassen Sie den Boden vollständig natürlich trocknen (ca. 24 Stunden). Erst wenn alle Materialien vollständig trocken sind, kann das Öl aufgetragen werden.

## **Öle**

4. Rühren Sie das Öl vor dem Gebrauch gut um. Mit einem Pinsel eine gleichmäßige Schicht Öl auftragen.

5. Tragen Sie das Öl nur bei trockenem Wetter auf und vermeiden Sie direkte Sonneneinstrahlung und hohe Temperaturen.

6. Lassen Sie das Öl etwa 30-45 Minuten trocknen und wiederholen Sie den obigen Schritt.

7. Je nach Wetterlage dauert es zwischen 24 und 48 Stunden, bis das Öl vollständig getrocknet ist. Während des Trocknungsprozesses dürfen die Bambusdielen nicht mit Wasser in Berührung kommen.

Wenn Sie die Bambusdielen nicht 1-2 Mal pro Jahr pflegen, verfärben sich die Bambusdielen.

StrongBoo rät Ihnen, die Bambus-Terrassendielen so weit wie möglich von Staub und Schmutz freizuhalten, indem Sie Ihre Terrasse regelmäßig mit einem Besen reinigen.



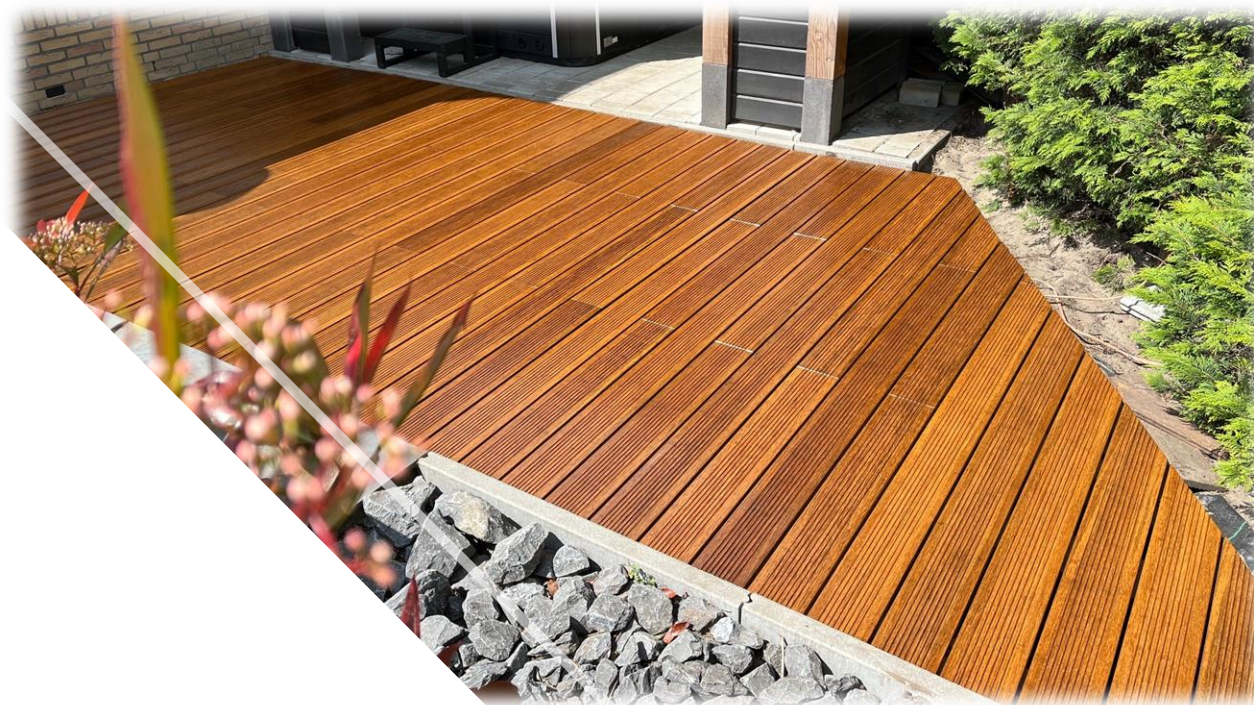

Impressum





Für weitere Informationen nehmen Sie bitte Kontakt mit uns auf oder besuchen Sie unser Büro, um alles zu sehen.

Der Kaffee ist immer für Sie bereit!

## Daten der Firma

StrongBoo B.V.  
Hulsenboschstraat 37  
4251 LR Werkendam  
Nederland

+31 (0)183 - 76 90 86

[info@strongboo.nl](mailto:info@strongboo.nl)

[www.strongboo.nl](http://www.strongboo.nl)